

MONTÁŽNÍ NÁVOD

STAVEBNÍHO POUZDRA PROFIKIT

DO SYSTÉMŮ SUCHÉ VÝSTAVBY

JAP 706 PROFIKIT STANDARD

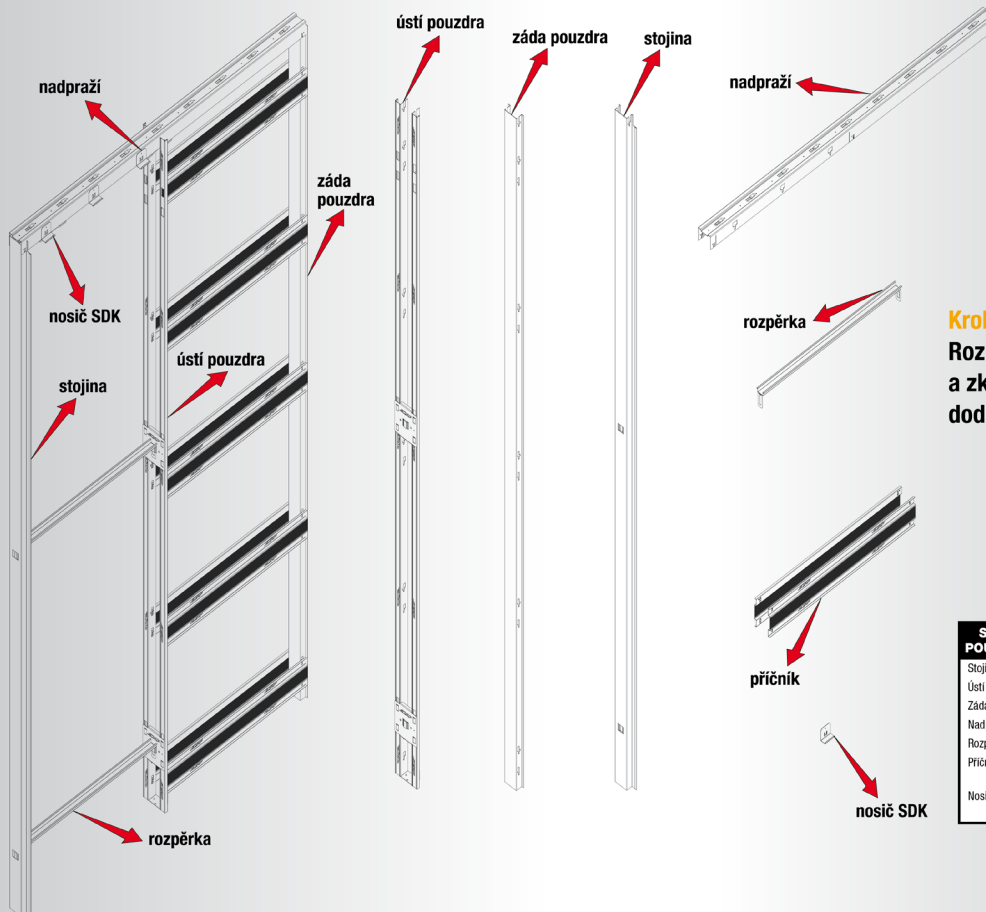

Krok 1
 Rozbalit stavební pouzdro
 a zkontrolovat úplnost
 dodávky.

SEZNAM DÍLŮ STAVEBNÍHO POUZDRA PROFIKIT STANDARD	
Stojina 1 ks
Ústí pouzdra 1 ks
Záda pouzdra 1 ks
Nadpraží 1 ks
Rozpěrka 2 ks
Příčník 10–12 ks (závisí od výšky pouzdra)
Nosič SDK 4–6 ks (závisí na šířce průchodu)

SESTAVENÍ POUZDRA

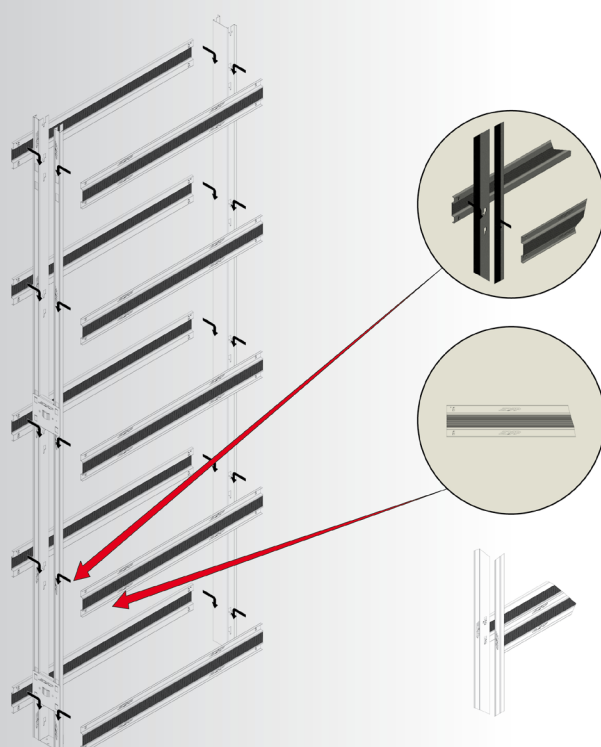

Krok 2
 Položit si ústí pouzdra a záda pouzdra rovnoběžně na zem, tak aby nahoře byly ukončeny otvory zámků pro uložení nadpraží. Do otvorů na ústí pouzdra a zádech pouzdra zasunout příčníky až do jejich zaskočení zámků.

MONTÁŽNÍ NÁVOD STAVEBNÍHO POUZDRA PROFIKIT DO SYSTÉMŮ SUCHÉ VÝSTAVBY

SESTAVENÍ POUZDRA JAP 706



Krok 3

Do nadpraží tlakem ruky nebo pomocí kladiva zasunout stojinu, ústí pouzdra a záda pouzdra.

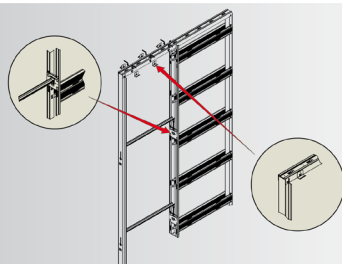

Krok 4

Již ohnuté distanční vzpěry zasunout do prolisů ve stojině a ústí pouzdra.

Krok 5

Zasunout nosiče SDK do nadpraží.

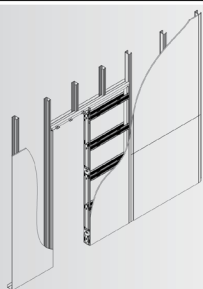

Krok 6

Stavební pouzdro Profikit je připraveno k zabudování do příčky. Pouzdro vždy usadit na výšku dokončené podlahy.

JAP 716 PROFIKIT KOMFORT

SESTAVENÍ POUZDRA PROFIKIT KOMFORT

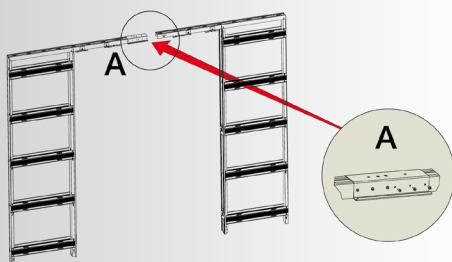

Krok 1

Viz. krok č. 1 JAP 706 Profikit Standard.

Krok 2

Viz. krok č. 2 JAP 706 Profikit Standard.

Krok 3

Spojte nadpraží a připevněte pomocí 6 šroubů 3,9 x 9,5 do připravených otvorů Viz. obr. A.

SEZNAM DÍLŮ STAVEBNÍHO POUZDRA PROFIKIT KOMFORT	
Ústí pouzdra.....	2 ks
Záda pouzdra.....	2 ks
Nadpraží.....	2 ks
Rozpěrka.....	2 ks
Příčnick.....	20-24 ks (závisí od výšky pouzdra)
Nosič SDK.....	4-8 ks (závisí na šířce průchodu)

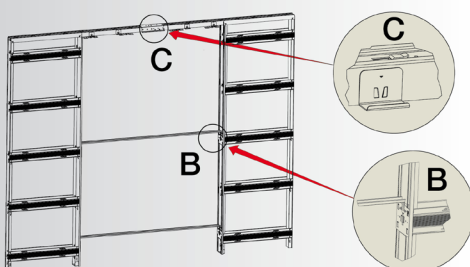

Krok 4

Ohnuté distanční vzpěry zasuňte do prolisů v ústí pouzder. Viz. obr. B.

Krok 5

Zasunout nosiče SDK do nadpraží. Viz. obr. C.

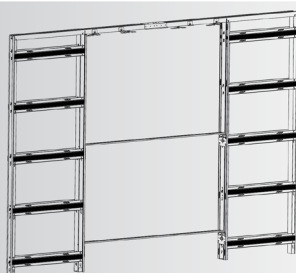

Krok 6

Stavební pouzdro Profikit Komfort je připraveno k zabudování do příčky.